

バックホー

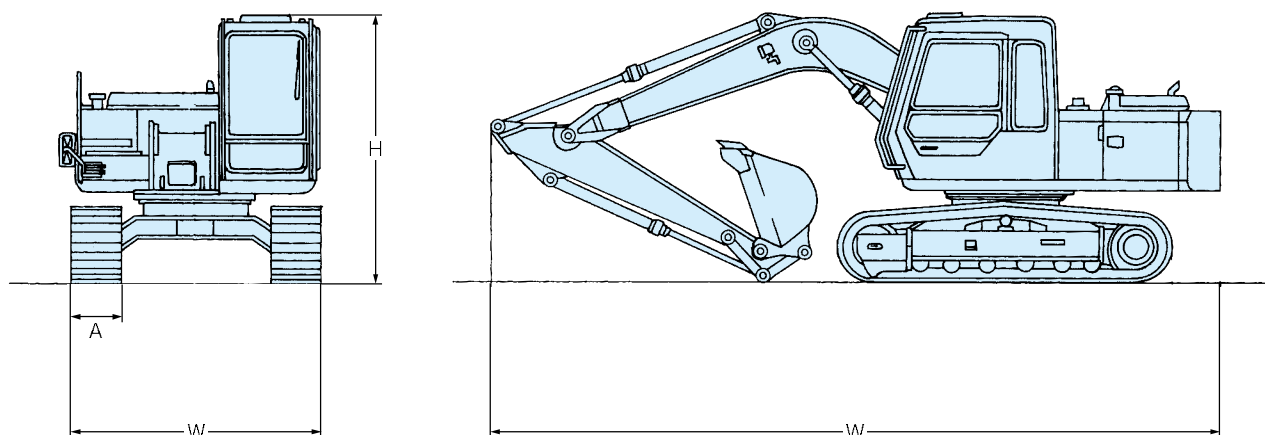

特殊アタッチメント	機種
エクステンションアーム(m³)	0.25, 0.4, 0.7
クラムシェルバケット(m³)	0.4, 0.7
油圧ブレーカー(m³)	0.1~0.7
各種バケット(m³)	0.1~0.7
ゴムリタイ(m³)	0.1~0.7
各種破碎機(m³)	0.25~0.7
フォークグラブ(m³)	0.18~0.7

バケット容量(新JIS規格)		0.28	0.45	0.5	0.8	0.28	0.45	0.5	0.8
メーカー		日立				コベルコ建機			
型式		ZX70	ZX110	ZX120	ZX200	SK70SR	SK115SR	SK135SR	SK200
作業 範囲	最大掘削深さ(mm)	4,170	5,080	5,570	6,670	4,100	5,060	5,520	6,700
	最大掘削半径(mm)	6,320	7,700	8,270	9,910	6,310	7,710	8,340	9,900
	最大ダンプ高さ(mm)	5,060	5,700	6,160	6,780	5,120	5,780	6,200	6,790
	最大掘削高さ(mm)	7,150	8,110	8,570	9,600	7,180	8,160	8,630	9,600
	最大垂直掘削深さ(mm)	3,730	4,620	5,020	6,050	3,540	4,500	4,960	6,040
寸法	最小旋回半径(mm)(フロント)	1,720	2,340	2,340	3,540	1,750	2,330	2,380	3,560
	重量(kg)(運転質量)	6,300	10,700	12,000	19,400	6,700	11,800	13,400	19,400
	全長L(mm)(輸送時)	6,080	7,220	7,610	9,500	5,780	6,880	7,360	9,410
	全幅W(mm)(輸送時)	2,260	2,500	←	2,860	2,320	2,490	←	2,800
	全高H(mm)(輸送時)	2,600	2,740	←	2,970	2,600	2,740	←	2,930
	履帯幅A(mm)	450	500	←	600	450	500	←	600
性能	バケット幅(mm)(サイドカッター含む)	750	970	1,010	1,140	750	950	1,000	1,160
	接地圧(kgf/cm²)	0.30	0.37	0.38	0.44	0.3	0.41	0.43	0.42
	登坂能力(度)	35	←	←	←	35	←	←	←
	最大掘削力(KN)バケット/アーム	55/38	90/55	99/65	143/103	5,400/4,000	8,720/6,000	8,990/6,490	14,600/9,900
	旋回速度(r.p.m)	11.3	13.9	13.7	13.3	12.5	11.4	11.7	11
燃料タンク容量(l)	135	250	←	360	85	168	←	340	
最大燃料消費量(l/h)	10	16	17	26	9.28	12.56	13.36	23.28	
作動油量(l)	100	130	←	200	78	140	←	246	
冷却水容量(l)	9.5	19	←	23	10	18	←	19	
騒音値(dB)(キャブ内/周囲)	69/99	69/98	69/97	67/99	98	99	←	←	
資格	技能講習								